

Módulo de Adquisición de Temperatura

1. Conecte la fuente de alimentación (10 a 30 Vdc) sin energizarla.

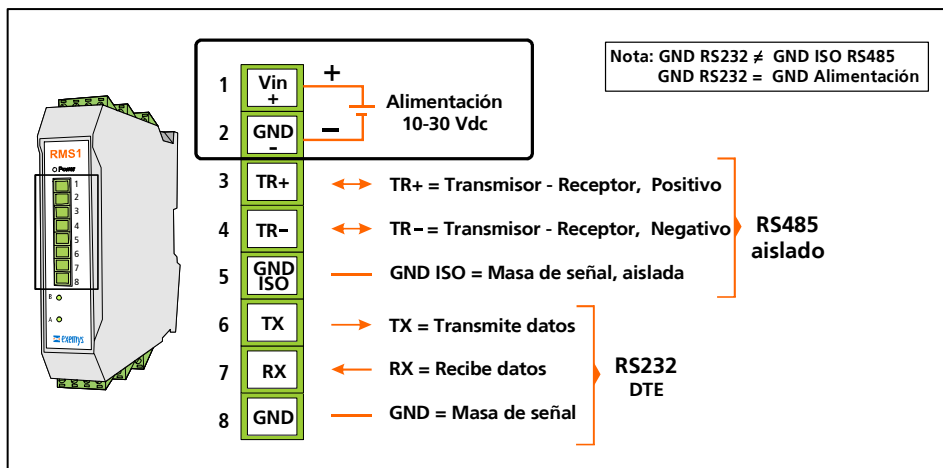

2. Conecte el cable de comunicación según el protocolo de comunicaciones que se utilizará.

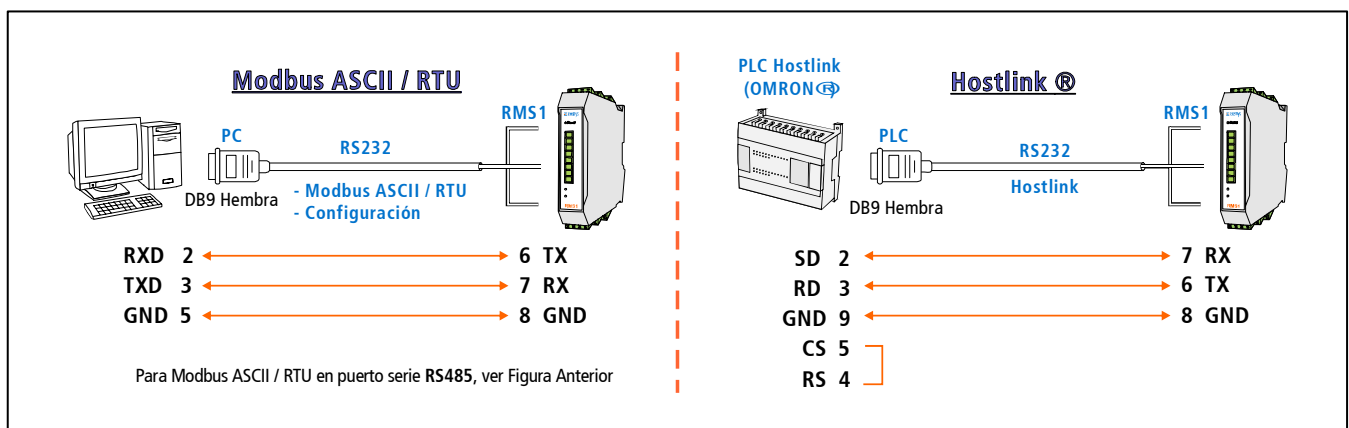

3. Conecte las PT-100 de dos o tres hilos a utilizar.

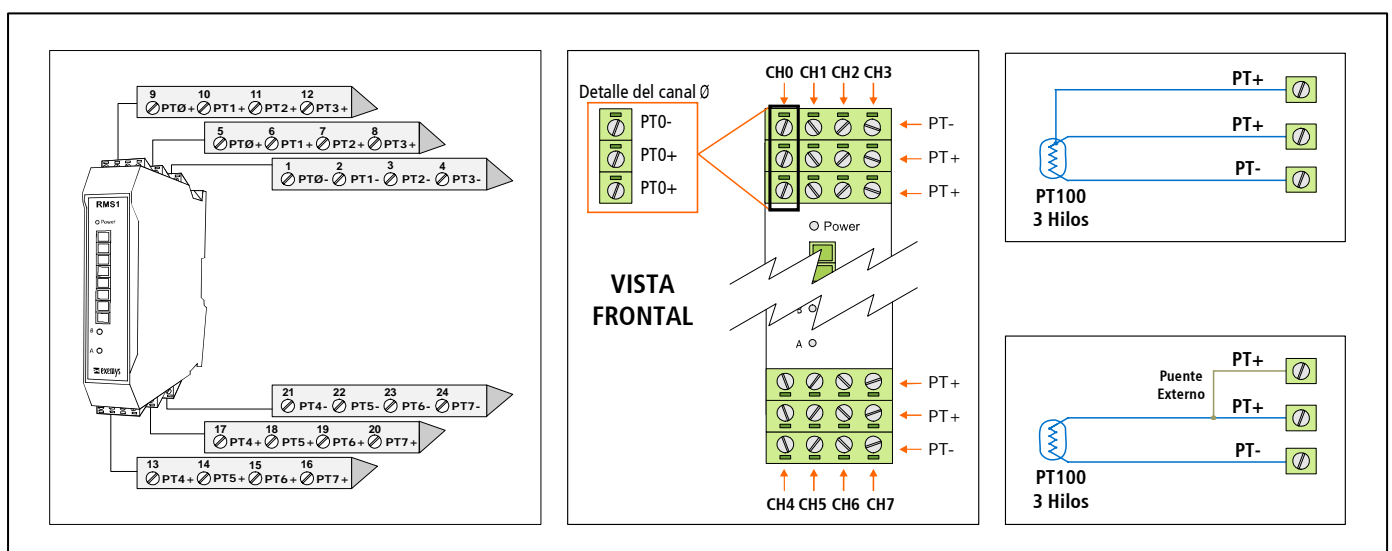

4. El dispositivo está listo para ser alimentado y operado.